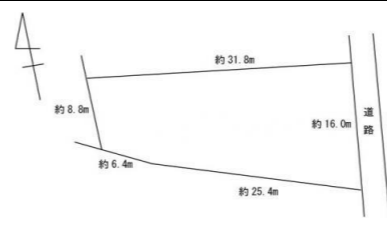
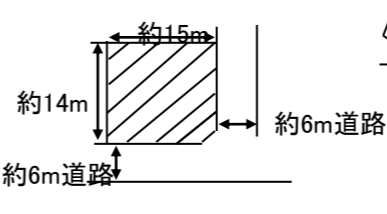

城ヶ崎	店舗・事務所 BOX城ヶ崎	11坪	38,000 円
敷: 1ヶ月 礼: 1ヶ月 構: 鉄骨造2階建 交: 城ヶ崎バス停徒歩1分 間: 約11坪(1K) 設: キッチン・シャワー室・洗濯機室内・P2台 特: 2階部分。城ヶ崎交差点角地。通り沿い。エステ・教室などに最適な立地。	共: 込み 駐: 込み		
お問い合わせ			

土地	大島町	2,400万 円
面: 土地/396m ² (119.79坪) 地: 畑用: 第2種住居 べ: 60% 容: 200% 交: 原の前バス停・徒歩5分 設: 公道 東 特: 静かな住宅地。 建築条件なし。 価格交渉可。 【東大宮小・東大宮中】		お問い合わせ

中村東	賃貸マンション グリーンコーポ	1DK	29,500 円
敷: 1ヶ月 礼: 1ヶ月 構: 鉄骨造2階建 交: 中村1丁目バス停徒歩1分 間: 洋6 DK3.5 設: 給湯シャワー 特: コンビニ・コスモス薬品・スーパー近く便利 日当たり良好。敷金なし相談可能。	共: 込み 駐: 込み		
お問い合わせ			

土地	清武町今泉(香掛) スカイヒル清武	585万 円
面: 土地/215.36m ² (65.14坪) 地: 宅地用: 一種低層 べ: 70% 容: 200% 交: 香掛駅入口バス停・徒歩5分 設: 公道 南及び東 特: 静かな住宅地。東南の角地。水道有り セブンイレブン近く便利です。 価格交渉可。 【大久保小・清武中】		お問い合わせ

恒久南	賃貸マンション コーポカズマ	3DK	49,000 円
敷: 2ヶ月 礼: 1ヶ月 構: 鉄筋コンクリート造4階建 交: 橋の元・徒歩3分 間: 和6x2 洋6 DK6 設: 給湯シャワー 特: 環境良好。2台目のP 2000円 角部屋です。【恒久小・赤江中】	共: 込み 駐: 込み		
お問い合わせ			

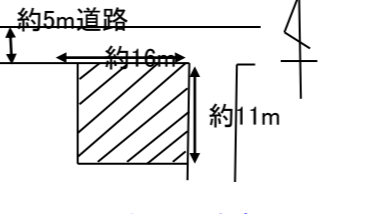
土地	希望ヶ丘	950万 円
面: 土地/209.20m ² (63.28坪) 地: 宅地用: 一種低層 べ: 50% 容: 80% 交: 道園地前バス停・徒歩3分 設: 公道 東及び北 特: 北東の角地。 静かな住宅地。水道有り。 価格交渉可。 【本郷小・本郷中】		お問い合わせ

月見ヶ丘	賃貸住宅 月見ヶ丘貸家	4LDK	70,000 円
敷: 2ヶ月 礼: 1ヶ月 構: 木造2階建 交: 月見ヶ丘西バス停・徒歩5分 間: 1F/和8 LDK20.6 2F/和6 洋8x3 設: 給湯シャワー・エアコン・P3台 特: 間取り広々・収納多く大家族向きです。 環境静か。【宮崎南小・赤江中】	共: 込み 駐: 込み		
お問い合わせ			

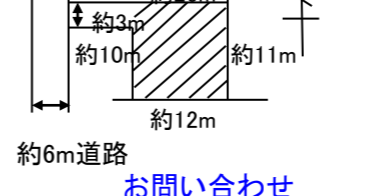
土地	恒久5	1,050 円
面: 土地/215.00m ² (65.03坪) 地: 宅地用: 一種低層 べ: 60% 容: 100% 交: 中の又バス停・徒歩5分 設: 公道 西 特: 静かな住宅地。 建築条件なし。 価格交渉可。 【赤江小・赤江東中】		お問い合わせ

大字恒久貸家	賃貸住宅 働馬寄貸家	5LDK	65,000 円
敷: 2ヶ月 礼: 1ヶ月 構: 木造平家建 交: 京塚バス停・徒歩3分 間: 1F: 和8x2 6.4.5 洋8 LDK10 設: 給湯シャワー・P2台可能 特: 間取り広々・収納多く大家族向きです。 環境静か。【恒久小・大淀中】	共: 込み 駐: 込み		
お問い合わせ			

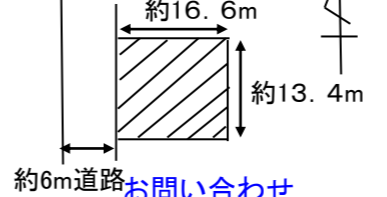
土地	恒久5	1,220 円
面: 土地/224m ² (67.53坪) 地: 宅地用: 一種低層 べ: 60% 容: 100% 交: 中の又バス停・徒歩5分 設: 公道 西 特: 静かな住宅地。 建築条件なし。 価格交渉可。 【赤江小・赤江東中】		お問い合わせ

恒久5	賃貸住宅 恒久貸家	3LDK	75,000 円
敷: 2ヶ月 礼: 1ヶ月 構: 木造平家建 交: 中の又バス停・徒歩5分 間: 洋6x2 和6 LDK10 設: 給湯シャワー・ウォシュレット・エアコン 特: 日当たり良好。築浅できれい。倉庫付: P3台可。【赤江小・赤江東中】	共: 込み 駐: 込み		
お問い合わせ			

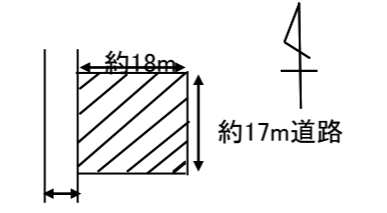
土地	大字赤江	1,200万 円
面: 土地/306.28m ² (92.64坪) 地: 宅地用: 2種中高層 べ: 60% 容: 200% 交: 飛江田団地バス・徒歩5分 設: 公道 西側 特: 広々敷地。公園すぐ。 静かな住宅地。建築条件なし。 【赤江小・赤江東中】		お問い合わせ

ここちよい暮らしを強力サポート			
有限 会社	山崎ホーム	TEL (0985) 59-5100	
〒880-0917 宮崎市城ヶ崎4丁目8番地3 宮崎県知事 (1)4429 FAX 54-1954 http://www.yamasaki.sh info@yamasaki.sh			

ここちよい暮らしを強力サポート			
有限 会社	山崎ホーム	TEL (0985) 59-5100	
〒880-0917 宮崎市城ヶ崎4丁目8番地3 宮崎県知事 (1)4429 FAX 54-1954 http://www.yamasaki.sh info@yamasaki.sh			

情報誌掲載物件

情報誌掲載物件